

IRTA
GROUP

LÍDERES EN FABRICACIÓN DE MAQUINARIA DE ENVASADO VERTICAL

DISEÑAMOS, DESARROLLAMOS Y FABRICAMOS
MAQUINARIA, ACCESORIOS Y COMPLEMENTOS

ADAPTABLES A CUALQUIER TIPO DE PRODUCTO

MULTITUD DE EQUIPAMIENTO OPCIONAL DISPONIBLE

ACABADOS DE MÁXIMA CALIDAD GARANTIZADOS

COMPONENTES DE PRIMERAS MARCAS MUNDIALES

DEPARTAMENTO DE I+D+i PROPIO

SOLUCIONES PERSONALIZADAS

DESARROLLOS 100% PROPIOS

INSTALACIÓN DE LÍNEAS COMPLETAS DE ENVASADO

PROYECTOS LLAVE EN MANO



IRTA
GROUP

DS25-IR100

DOSIFICADOR
DE MECANISMO SINFÍN INTERNO

DOSIFICA
A ALTA VELOCIDAD
Y CON GRAN
PRECISIÓN



IRTA Group Packaging

Camino de la Estación, s/n - 12550 Almazora (Castellón) ESPAÑA

Ventas

ventas@irtagroup.com
Tel. +34 964 565 030
Fax +34 964 565 024
Móvil +34 676 547 338

+ info

www.irtagroup.com
<https://www.facebook.com/IRTAGROUP/>
<https://twitter.com/irtagroup>
<https://plus.google.com/+Irtagroup>



ESPECIALMENTE DISEÑADOS PARA
PRODUCTOS EN POLVO

MEZCLAS DE HARINAS, BEBIDAS INSTANTÁNEAS, CACAO EN POLVO, CAFÉ MOLIDO, ESPECIAS MOLIDAS...

PARA TODO TIPO DE PRODUCTOS EN POLVO



CÓMODO ACCESO

La apertura lateral de la tolva del dosificador DS25-IR100 facilita el acceso a su interior para la realización de tareas de limpieza y mantenimiento.

UNIDAD DOSIFICADORA POR SINFIN INTERNO



DS25-IR100

Dosificador de alta precisión y velocidad

SISTEMA DE MEDICIÓN VERTICAL CONTROLADO POR SERVO-MOTOR

Características del Dosificador

- Tolva con frontal abatible e interior pulido para facilitar su limpieza.
- Tornillo sinfín y medición vertical controlado por servo-motor (4 Kw con reductor), especialmente pensado para alta precisión, alta velocidad y gran estabilidad de peso.
- Tolva de 25 litros.
- Sensor de nivel con pre-tolva externa al depósito.
- Removedor del producto.
- Husillo sinfín.
- Desplazamiento arriba/abajo de 300 mm.

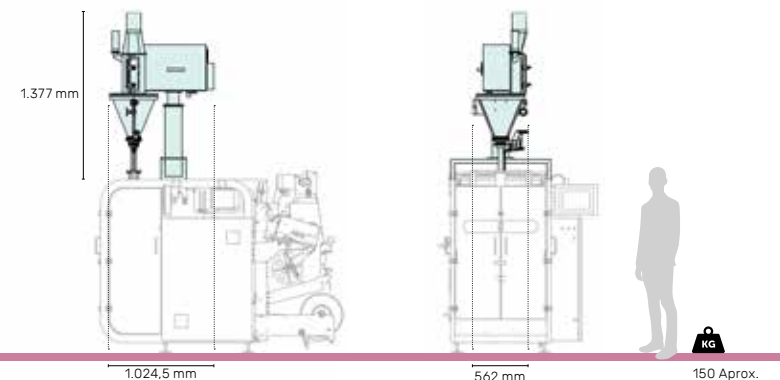

CARACTERÍSTICAS TÉCNICAS

	DS25-IR100
Acabado	Acero inoxidable
Rendimiento Máximo	60 Ciclos/min.
Consumo de energía	3,2 Kva
Potencia	4 Kw
Tensión. Conexión a red	230 / 400 v
Frecuencia	50 Hz
Capacidad	25 litros
Servomotores	Rockwell
Gestión de movimientos y elementos de campo	Bus Ethernet IP
Control de ejes. Funciones Motion implementadas	Si



Fabricamos a medida

Contacte con nuestro departamento de I+D+i y expónganos sus necesidades.